

# Vostro 15

3000 Series

## Quick Start Guide

Guide d'information rapide

Guida introduttiva rapida

Guia de iniciação rápida

Guía de inicio rápido



### 1 Connect the power adapter and press the power button

Connecter l'adaptateur d'alimentation et appuyer sur le bouton d'alimentation

Connettere l'adattatore di alimentazione e premere il pulsante Accensione

Ligar o transformador e premir o botão para ligar/desligar

Conecte el adaptador de alimentación y presione el botón de encendido

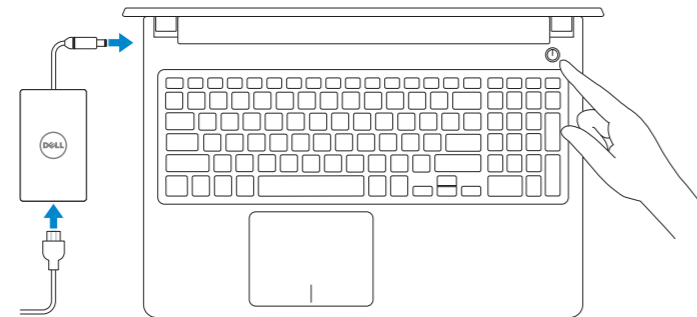

### 2 Finish Windows 10 setup

Terminez l'installation de Windows 10

Terminare l'installazione di Windows 10

Concluir a configuração do Windows 10

Finalice la configuración de Windows 10

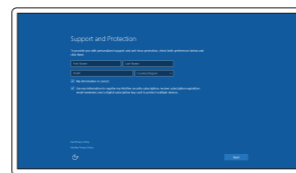

#### Enable Support and Protection

Activez l'Assistance et protection

Abilitare Supporto e protezione

Ativar Proteção e Suporte

Active Soporte y protección

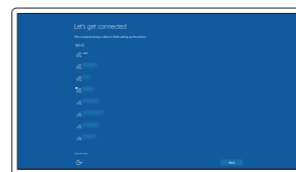

#### Connect to your network

Connectez-vous à votre réseau

Connettere alla rete

Estabeleça ligação à rede

Conéctese a una red

**NOTE:** If you are connecting to a secured wireless network, enter the password for the wireless network access when prompted.

**REMARQUE :** si vous vous connectez à un réseau sans fil sécurisé, saisissez le mot de passe d'accès au réseau sans fil lorsque vous y êtes invité.

**N.B.:** Per collegarsi a una rete senza fili protetta, inserire la password di accesso alla rete senza fili quando richiesto.

**NOTA:** Se estiver a ligar a uma rede sem fios protegida, introduza a palavra passe de acesso à rede sem fios quando solicitado.

**NOTA:** Si se conecta a una red inalámbrica segura, introduzca la contraseña de acceso a la red inalámbrica cuando se le solicite.

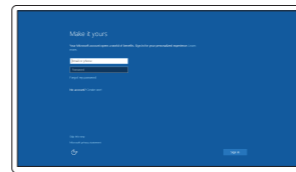

#### Sign in to your Microsoft account or create a local account

Connectez-vous à votre compte Microsoft ou créez un compte local

Effettuare l'accesso al proprio account Microsoft oppure creare un account locale

Inicie sessão na sua conta Microsoft ou crie uma conta local

Inicie sesión en su cuenta de Microsoft o cree una cuenta local

Inicie sesión en su cuenta de Microsoft o cree una cuenta local

Inicie sesión en su cuenta de Microsoft o cree una cuenta local

### Create recovery media for Windows

Créer des supports de récupération pour Windows

Creare un supporto di ripristino per Windows

Criar um suporte de dados para recuperação do Windows

Cree medios de recuperación para Windows

**In Windows search, type Recovery, click Create a recovery media, and follow the instructions on the screen.**

Dans la recherche Windows, tapez **Restauration**, cliquez sur **Créer un média de restauration**, et suivez les instructions à l'écran.

Nella casella di ricerca di Windows digitare **Ripristino**, fare clic su **Crea supporto di ripristino** e seguire le istruzioni visualizzate.

Na procura do Windows, escreva **Recuperação**, clique em **Criar suporte de dados para recuperação**, e siga as instruções no ecrã.

En la búsqueda de Windows, escriba **Recuperación**, haga clic en **Crear un medio de recuperación** y siga las instrucciones que aparecen en pantalla.

### Locate Dell apps

Localiser les applications Dell | Individuare le app Dell

Localizar as aplicações Dell | Localice las aplicaciones Dell



**Dell SupportAssist**

#### Check and update your computer

Recherchez des mises à jour et installez-les sur votre ordinateur

Verificare e aggiornare il computer

Verifique e atualize o seu computador

Busque actualizaciones para su equipo

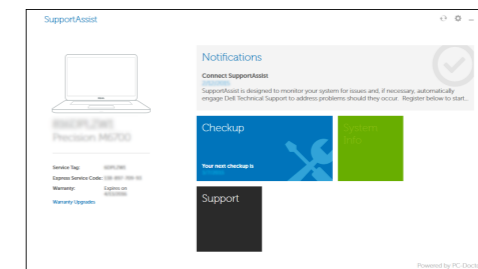

### Ubuntu

**Follow the instructions on the screen to finish setup.**

Suivez les instructions qui s'affichent pour terminer la configuration.

Seguire le istruzioni visualizzate sullo schermo per terminare la configurazione.

Siga as instruções no ecrã para concluir a configuração.

Siga las instrucciones en pantalla para finalizar la configuración.

#### Product support and manuals

Support produits et manuels

Supporto prodotto e manuali

Supporte e manuais do produto

Manuales y soporte técnico de productos

[Dell.com/support](https://www.dell.com/support)

[Dell.com/support/manuals](https://www.dell.com/support/manuals)

[Dell.com/support/windows](https://www.dell.com/support/windows)

#### Contact Dell

Contacter Dell | Contattare Dell

Contactar a Dell | Póngase en contacto con Dell

[Dell.com/contactdell](https://www.dell.com/contactdell)

#### Regulatory and safety

Règlementations et sécurité | Normative e sicurezza

Regulamentos e segurança | Normativa y seguridad

[Dell.com/regulatory\\_compliance](https://www.dell.com/regulatory_compliance)

#### Regulatory model

Modèle réglementaire | Modello normativo

Modelo regulamentar | Modelo normativo

**P63F**

#### Regulatory type

Type réglementaire | Tipo di conformità

Tipo regulamentar | Tipo normativo

**P63F002**

#### Computer model

Modèle de l'ordinateur | Modello computer

Modelo do computador | Modelo de equipo

**Vostro 15-3568**



074TCYA00

© 2016 Dell Inc.

© 2016 Microsoft Corporation.

© 2016 Canonical Ltd.

Printed in China.

2016-06

# Features

Caractéristiques | Funzioni | Funcionalidades | Funciones

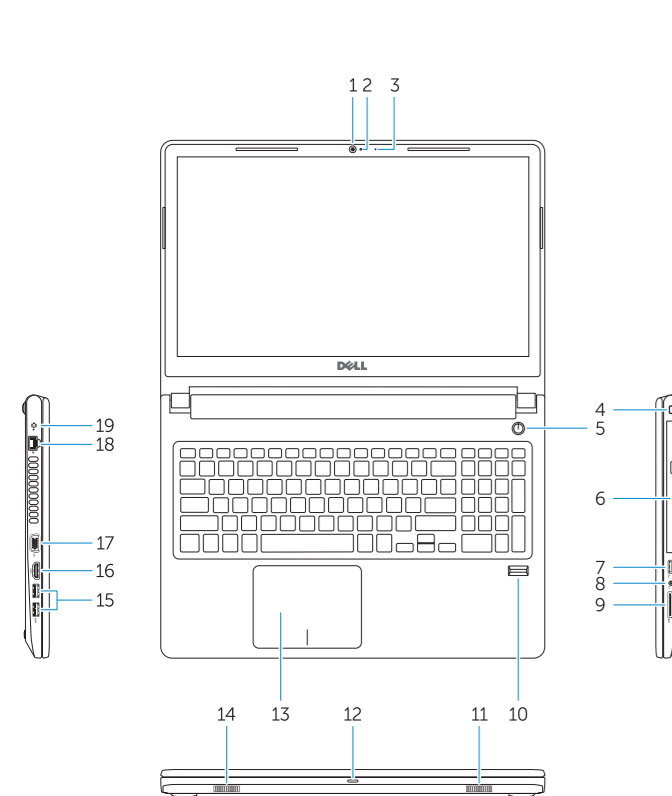

- 1. Camera
- 2. Camera-status light
- 3. Microphone
- 4. Security-cable slot
- 5. Power button
- 6. Optical drive
- 7. USB 2.0 port
- 8. Headset port
- 9. Memory card reader
- 10. Fingerprint reader
- 11. Speaker
- 12. Power and battery-status light/hard-drive activity light
- 13. Touchpad
- 14. Speaker
- 15. USB 3.0 ports
- 16. HDMI port
- 17. VGA port
- 18. Network port
- 19. Power connector port
- 20. Battery
- 21. Battery latch
- 22. Service tag label

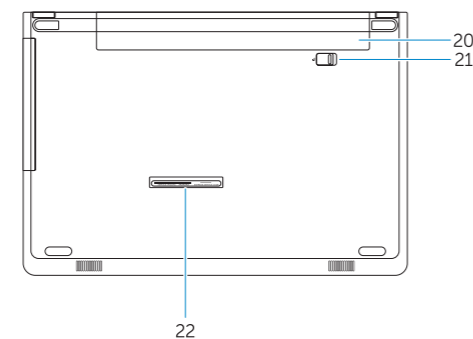

- 1. Caméra
- 2. Voyant d'état de la caméra
- 3. Microphone
- 4. Emplacement pour câble de sécurité
- 5. Bouton d'alimentation
- 6. Lecteur optique
- 7. Port USB 2.0
- 8. Port pour casque
- 9. Lecteur de carte mémoire
- 10. Lecteur d'empreintes digitales
- 11. Haut-parleur
- 12. Voyant d'état de la batterie et de l'alimentation/voyant d'activité du disque dur
- 13. Pavé tactile
- 14. Haut-parleur
- 15. Ports USB 3.0
- 16. Port HDMI
- 17. Port VGA
- 18. Port réseau
- 19. Port du connecteur d'alimentation
- 20. Batterie
- 21. Loquet de batterie
- 22. Étiquette du numéro de service

- 1. Fotocamera
- 2. Indicatore di stato della fotocamera
- 3. Microfono
- 4. Slot cavo di protezione
- 5. Accensione
- 6. Unità ottica
- 7. Porta USB 2.0
- 8. Porta auricolare
- 9. Lettore di schede di memoria
- 10. Lettore impronte digitali
- 11. Altoparlante
- 12. Indicatore di stato dell'alimentazione e della batteria/Indicatore di attività del disco rigido
- 13. Touchpad
- 14. Altoparlante
- 15. Porte USB 3.0
- 16. Porta HDMI
- 17. Porta VGA
- 18. Porta di rete
- 19. Porta connettore di alimentazione
- 20. Batteria
- 21. Dispositivo di chiusura della batteria
- 22. Etichetta Numero di servizio

- 1. Câmara
- 2. Luz de estado da câmara
- 3. Microfone
- 4. Ranhura do cabo de segurança
- 5. Botão para ligar/desligar
- 6. Unidade óptica
- 7. Porta USB 2.0
- 8. Porta para auscultadores
- 9. Leitor de placa de memória
- 10. Leitor de impressões digitais
- 11. Altifalante
- 12. Luz de estado da alimentação e da bateria/luz de atividade da unidade do disco rígido
- 13. Painel tátil
- 14. Altifalante
- 15. Porta USB 3.0
- 16. Porta HDMI
- 17. Porta VGA
- 18. Porta de rede
- 19. Porta do transformador
- 20. Bateria
- 21. Bloqueio da bateria
- 22. Rótulo da etiqueta de serviço

- 1. Câmara
- 2. Indicador luminoso de estado de la cámara
- 3. Micrófono
- 4. Ranura para cable de seguridad
- 5. Botón de encendido
- 6. Unidad óptica
- 7. Puerto USB 2.0
- 8. Puerto para auriculares
- 9. Lector de tarjetas de memoria
- 10. Lector de huellas dactilares
- 11. Altavoz
- 12. Indicador luminoso de estado de la batería y de alimentación/Indicador luminoso de actividad del disco duro
- 13. Superficie tátil
- 14. Altavoz
- 15. Puertos USB 3.0
- 16. Puerto HDMI
- 17. Puerto VGA
- 18. Puerto de red
- 19. Puerto del conector de alimentación
- 20. Batería
- 21. Pestillo de la batería
- 22. Etiqueta de servicio

# Shortcut keys

Touches de raccourci | Tasti di scelta rapida

Teclas de atalho | Teclas de acceso directo



**Mute audio**  
Couper le son | Disattiva audio  
Desativar o som | Silenciar el audio



**Decrease volume**  
Diminuer le volume | Diminuisci volume  
Diminuir o volume | Bajar el volumen



**Increase volume**  
Augmenter le volume | Aumenta volume  
Aumentar o volume | Subir el volumen



**Previous track**  
Piste précédente | Traccia precedente  
Faixa anterior | Pista anterior



**Play/Pause**  
Lire/Pause | Riproduci/Metti in pausa  
Reproduzir/pausar | Reproducir/Pausar



**Next track**  
Piste suivante | Traccia successiva  
Próxima faixa | Siguiente pista



**Extend display**  
Extension d'affichage | Estendi video  
Expandir o ecrã | Ampliar pantalla

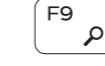

**Search**  
Rechercher | Ricerca  
Procurar | Buscar



**Decrease brightness**  
Diminuer la luminosité | Riduci luminosità  
Diminuir a luminosidade | Disminuir brillo

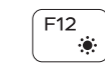

**Increase brightness**  
Augmenter la luminosité | Aumenta luminosità  
Aumentar a luminosidade | Aumentar brillo



**Toggle off/on wireless**  
Activer/Désactiver le sans fil  
Attiva/Disattiva modalità senza fili  
Ligar/desligar a função sem fios  
Activar/desactivar la función inalámbrica



**Toggle Fn-key lock**  
Verrouiller/Déverrouiller la touche Fn  
Alterna Fn e tasto di blocco  
Ativar/desativar o bloqueio da tecla Fn  
Alternar bloqueo de la tecla Fn



**Sleep**  
Veille | Sospensione  
Suspender | Suspensión



**Toggle between power and battery-status light/hard-drive activity light**  
Faire basculer le voyant d'état de la batterie et de l'alimentation en voyant d'activité du disque dur et vice versa  
Alternare tra l'indicatore di stato della batteria e dell'alimentazione/l'indicatore di attività del disco rigido  
Alternar entre o LED de estado da bateria e de energia/LED de atividade do disco rígido  
Alternar entre el indicador luminoso de estado de la batería y de alimentación y el indicador luminoso de actividad del disco duro